

Veel meer dan koude lucht

De Truma-airconditioners

	Aventa comfort	Saphir compact	Saphir comfort	Saphir vario
Spannings- verzorging	230 V-240 V, 50 Hz	230 V-240 V, 50 Hz 12 V met TG 1000 sinus	230 V-240 V, 50 Hz	230 V-240 V, 50 Hz 12 V met TG 1000 sinus
Koelvermogen	2400 W	1800 W	2400 W	600 W, 1500 W, 2000 W
Stroomverbruik (230 V) Koelbedrijf	4,2 A	2,8 A	4,2 A	1,7 A, 3 A, 4,4 A
Stroomverbruik (12 V) Koelbedrijf	-	55 A	-	35 A, 62,5 A
Verwarmings- vermogen (warmtepomp)	1700 W*	-	-	-
Stroomverbruik verwarmings- bedrijf	3,7 A	-	-	-
Startstroom	28 A (150 ms)	15 A (150 ms)	20 A (150 ms)	20 A (150 ms)
Gewicht	33,5 kg	20 kg	24 kg	27 kg
Afmetingen (B x H x T)	Op het dak: 1008 x 660 x 248 mm In het voertuig: 670 x 523 x 46 mm	560 x 400 x 290 mm	710 x 400 x 290 mm	800 x 550 x 200 mm
Dakuitsparing (B x H)	380 - 400 x 350 - 400 mm	-	-	-

* Verwarmingsbedrijf is bij een buitentemperatuur van boven de ca. 4 °C mogelijk.

Verkoopadres:

Gautzsch Gimeg B.V.
Strijkviertel 27
3454 PH De Meern, Nederland
Telefoon +31 0900 373 73 73
Telefax +31 (0) 30 637 66 26
contact@gimeg.nl, www.gimeg.nl

Gautzsch Gimeg N.V.
Drie Sleutelsstraat 74
9300 Aalst, België
Telefoon +32 0900 103 31
Telefax +32 (0) 53 21 61 62
sales@gimeg.be
www.gimeg.be

Ontdek nog veel
meer onder:
www.truma.com

Meer comfort voor onderweg



 **Truma
airconditioners**

Meer comfort voor onderweg

Y00574 · 12/2010 · 64 · NL 5 · B1E

Truma klimaattechniek: al jaren aan de top



**Meest comfortabele
luchtverdeling**



**Bijzonder licht voor
meer bijlading**



**Aangenaam rustig
geluidsniveau**



**Laag stroomverbruik –
inzetbaar op bijna alle
Europese campings**



Nagenoeg onderhoudsvrij



**Veelvuldig onderscheiden
door vaktijdschriften**

Truma klimaatcomfort naar wens

Vind uw persoonlijke comfortklimaat

De krachtige airconditioners Saphir en Aventa van Truma bieden doordachte techniek. U koelt en ontvochtigt de lucht en zorgt zo voor een bijzonder prettig ruimteklimaat.

De Saphir-airconditioners verdelen de lucht onvergelijkelijk stil, individueel en flexibel in de ruimte. De inbouw in de bergruimte verplaatst het zwaartepunt naar beneden, wat een gunstige invloed heeft op de rijeigenschappen van uw voertuig.

De Aventa-dakairconditioner biedt naast een krachtig koelvermogen ook een energiebesparende verwarmingsfunctie door middel van een warmtepomp. En dus kunt u in het voor- en naseizoen altijd genieten van een aangename temperatuur aan boord. Zijn aantrekkelijke design zorgt ervoor dat hij zowel van buitenaf als in het interieur een prettige blikvanger is.

Zo selecteert u de airconditioner voor uw behoeften:

Hebt u voor de bergruimtes al andere inrichtingsplannen?

Wilt u in het voor- en naseizoen ook met het apparaat kunnen verwarmen?

De Aventa-dakairconditioner is uw airconditioner.

Hecht u veel waarde aan een buitengewoon flexibele luchtverdeling?

Is een bijzonder stille airconditioning voor u heel belangrijk?

De Saphir-airconditioner is uw airconditioner.

Aventa comfort

De superster onder de dakairconditioners



Luchtverdeler grijs

De moderne

Luchtverdeler crème

De klassieke



- Sterke koeling en bijzonder grote luchtverplaatsing met 2400 W
- Optimale efficiëntie in koel- en verwarmingsbedrijf
- Bijzonder licht
- Sleep-functie voor een stillere ruimteteoeling en minder geluidsontwikkeling buiten
- Bijzonder snelle en eenvoudige montage naderhand



- Bijzonder plat in het interieur voor maximaal ruimtebehoud
- Technisch geoptimaliseerd voor bijzonder stille airconditioning
- Raatvormig luchtfiltersysteem reinigt de binnenlucht
- Dimbare LED-ambianceverlichting
- De luchtstroom kan tussen het voorste en achterste voertuiggedeelte worden gedoseerd



Truma Saphir compact

Klein, licht, stroombesparend



- Ongelooflijk licht: slechts 20 kg
- Fluisterstil: met 'Sleep'-functie
- Zeer laag stroomverbruik
- Koelt ook tijdens het rijden*
- Voor voertuigen tot ca. 5,5 m lengte

* Met wisselstroomomvormer TG 1000 sinus

Truma Saphir comfort

Licht, stil, krachtig



- Koelt bijzonder krachtig
- De lichtste in zijn klasse: slechts 24 kg
- Praktische timerfunctie voor automatisch in- of uitschakelen
- Voor voertuigen tot ca. 6,5 m lengte

Truma Saphir vario

Intelligente, automatische airconditioning, ideaal voor campers

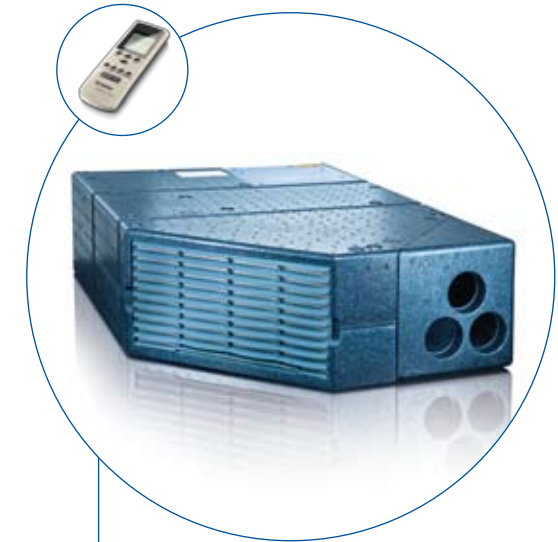

- Drie variabele vermogensstanden instelbaar
- Comfortabel gewicht: 27 kg
- Koelt ook tijdens het rijden en onafhankelijk tijdens stilstand*
- Automatische spanningsherkenning voor ongecompliceerd koelcomfort

* Met wisselstroomomvormer TG 1000 sinus



Wereldwijd
concurrentieloos:
de enige airconditioner
die in veel campers
in de tussenbodem
kan worden
gemonteerd.

Dat hoort bij een goed klimaat: origineel Truma-toebehoren

Luchtverdelerbouwdoosysteem

- exact op elkaar afgestemde componenten
- voor de afstelling van luchtdebiet en stromingsrichting
- voor perfecte circulatie en een individueel comfortklimaat
- kan ook later gewijzigd of uitgebreid worden



Geluiddemper

- vermindert het luchtstroomgeluid in het interieur met circa 50 %.
- Met twee geluiddempers wordt het geluidsniveau zelfs met 90 % verminderd.
- Gemakkelijk in de koudeluchtstroom te integreren



Uitblaaskanaal

- Vermindert het externe geluid van de airconditioner
- Wordt onder het voertuig aan de luchtuitlaat gemonteerd



Wisselstroomomvormer TG 1000 sinus

- Voor onafhankelijk koelcomfort
- Voeding bij stilstaand voertuig via de accu (Saphir vario)
- Voeding tijdens het rijden via de dynamo (Saphir compact en Saphir vario)



Comfortgevoel naar keuze Montagevoorstellen

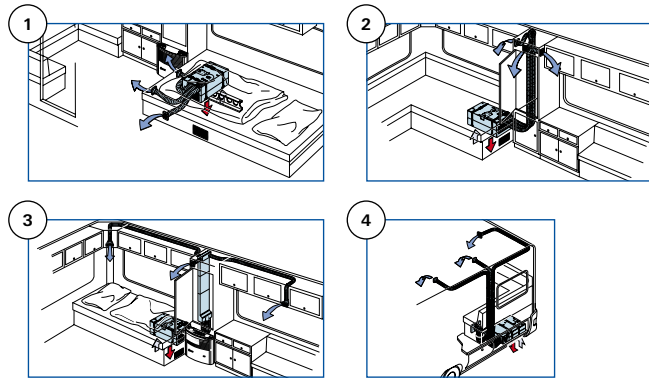

- 1 **Ecomontage:** eenvoudig, voordelig en snel ingebouwd. De montage is extra eenvoudig als de luchtuitlaten dichtbij de vloer blijven.
- 2 **Comfortmontage:** functioneel en comfortabel. De koude lucht wordt via buizen naar boven geleid en gelijkmatig zonder tocht in het interieur verdeeld.
- 3 **Luxe montage:** ultiem woon- en slaapcomfort. Met het uitbreidbare koudeluchtsysteem kunt u de lucht naar eigen behoefte in uw vrijetijdervoertuig verdelen.
- 4 **Variomontage:** de tussenbodem gebruiken. De plaatsbesparende montage in de tussenbodem van campers is alleen mogelijk met de Truma Saphir vario.

Veel meer dan koude lucht

Truma Saphir-airconditioners

Om te zorgen dat u zich ronduit prettig voelt en ontspannen van uw vrije tijd kunt genieten, zou ook in uw caravan of camper het best mogelijke klimaat moeten heersen. Om die reden werden de Truma-airconditioners speciaal voor toepassing in uw mobilehome ontwikkeld. Vertrouw, wat uw airconditioning in uw vrijetijdsvoertuig betreft, op de beproefde Truma-techniek en de uitstekende Truma-service.



Onderscheidingen voor Saphir-airconditioners



Truma airconditioners

Altijd de goede keuze

Voor de keuze van de juiste airconditioner geldt: hoe groter de ruimte, hoe warmer en vochtiger het klimaat en hoe minder schaduw voor het voertuig, hoe meer koelvermogen nodig is. Bij de verschillende krachtige modellen uit de serie vindt u precies het passende toestel voor uw eisen.

Om een gelijkmatige koeling van uw voertuig te waarborgen, geldt als vuistregel: alle Saphir-airconditioners werken in een gesloten

voertuig tot 5,5 m lengte	Saphir compact
voertuig tot 6,5 m lengte	Saphir comfort / Aventa comfort
voertuig langer dan 6,5 m lengte	2 Truma-airconditioners
camper (met tussenbodem)	Saphir vario

Welke Truma-airconditioner het beste bij uw behoeften past, hangt van meerdere factoren af. Op onze homepage vindt u een keuzehulp die u kan helpen bij uw zoektocht naar het juiste toestel.

